



## Kutter Kutter K70 - 7 Liter - variable Geschwindigkeitsregelung

ARTIKEL # \_\_\_\_\_

MODELL # \_\_\_\_\_

NAME # \_\_\_\_\_

SIS # \_\_\_\_\_

AIA # \_\_\_\_\_



600453 (DK70YVV)

Kutter 7l - variable  
Geschwindigkeitsregelung  
von 300 bis 3700 U/Min -  
230V, Rotor mit  
microverzahnten Messern

### Kurzbeschreibung

#### Artikel Nr.

2 in 1 Maschine: Tisch-Cutter und Emulgierer dank des ergonomischen und abnehmbaren Schabers aus stabilem Verbundmaterial zum Verflüssigen, Mixen und Hacken in Sekundenschnelle. 7 l Edelstahlkessel mit einzigartigem Design zum Verarbeiten großer und kleiner Mengen; mit hohem Mittelschaft zum Erhöhen der echten Kapazität des Kessels (bis zu 75% der nominalen Kapazität). Transparenter Deckel zum Überprüfen der Produktkonsistenz und eventuellen Zugeben von Zutaten ohne Öffnen des Deckels. Scharnierdeckel, der für schnelles und leichte Überprüfen des Produkts geöffnet bleibt. Mikrogezahnte Messer aus Chromstahl 1.4021. Alle Teile sind leicht abnehmbar und geschirrspülmaschinenfest. Mehrere Sicherheitsvorrichtung sorgen dafür, dass die Maschine nur bei korrekt geschlossenem Deckel und richtig aufgesetzten Teilen anläuft. Flache, wasserdichte Bedienblende mit Ein-/Aus Taste, Impulsfunktion und variabler Geschwindigkeit (von 300 bis 3.700 U.p.M.).

Genehmigung: \_\_\_\_\_

### Hauptmerkmale

- Robuster Tischkutter für schnelles Verflüssigen, Hacken und Mixen.
- Emulgierfunktion (Schaber) als Standard.
- Am Boden befestigte Abdeckung für besseres Handling.
- Über die Schnaupe können Zutaten während des Betriebs eingefüllt werden.
- Alle mit Lebensmitteln in Berührung kommenden Teile sind Geschirrspülmaschinen geeignet.
- Flache, wasserdichte Bedienblende mit Ein-/Austaste und Impulsfunktion.
- Mikroschalter und Sicherheitsvorrichtung an Griff, Deckel und Schüssel.
- Impulsfunktion für grobes Hacken.
- Umrüstsatz zum Ändern des Cutters in einen Gemüseschneider als Zubehör lieferbar.
- Produktivität für 50 - 150 Mahlzeiten je Schicht.

### Konstruktion

- 7 l Edelstahlschüssel mit hohem Mittelschaft für hohe Produktivität, auch beim Verarbeiten von Flüssigkeit (75% der echten Kapazität).
- Mikrogezahnte Messer aus CS 1.4021 und ergonomischer Spatel aus Verbundmaterial für Widerstandsfähigkeit und gleichmäßiges Vermengen.
- Variable Geschwindigkeit von 300 - 3700 U.p.M..
- Transparenter Deckel mit magnetischem Kontakt-Sicherheitssystem.
- Verbessertes Belüftungssystem für den reibungslosen Einsatz bei starker Beanspruchung.
- Verstärkte Fußkonstruktion für noch bessere Standfestigkeit.

### Serienmäßiges Zubehör

- 1 St. Rotor mit microverzahnten Messern für 7l Kutter PNC 653584
- 1 St. Edelstahlkessel 7l PNC 653593

### Optionales Zubehör

- Rotor mit microverzahnten abgesetzten Messern (emulgieren) für 7,0l Kutter  PNC 650041
- Rotor mit glatten Messern für 7l Kutter  PNC 653583
- Rotor mit microverzahnten Messern für 7l Kutter  PNC 653584
- Edelstahlkessel 7l  PNC 653593
- Rotor mit glatten abgesetzten Messern (emulgieren) für 7l Kutter  PNC 653712



## Kutter Kutter K70 - 7 Liter - variable Geschwindigkeitsregelung

Front

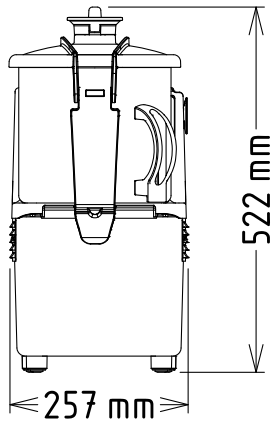

Seite

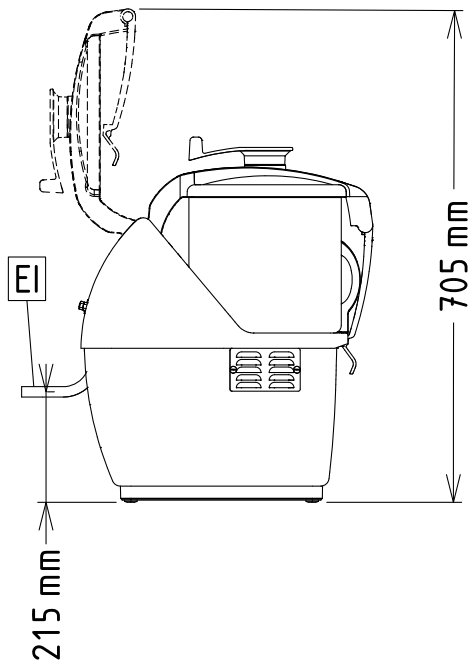

EI = Elektroanschluss

oben

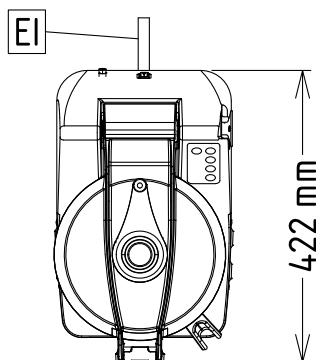

### Elektrisch

Netzspannung:	200-240 V/1N ph/50/60 Hz
Anschlusswert:	1.5 kW
Gesamt-Watt	1.5 kW

### Kapazität:

Leistung (bis):	3.5 - kg/Zyklen
Kapazität:	7 Litre

### Schlüsselinformation

Außenabmessungen, Länge:	256 mm
Außenabmessungen, Höhe:	522 mm
Außenabmessungen, Tiefe:	422 mm
Versandgewicht:	27 kg



Kutter  
Kutter K70 - 7 Liter - variable Geschwindigkeitsregelung

Das Unternehmen behält sich das Recht auf Änderungen der Spezifikation vor.