

### EBU 18 - EBU 50

Abfallbox mit abnehmbarem Einwurffrahmen, Edelstahl (AFP) oder pulverbeschichtet, 18 Liter oder 50 Liter

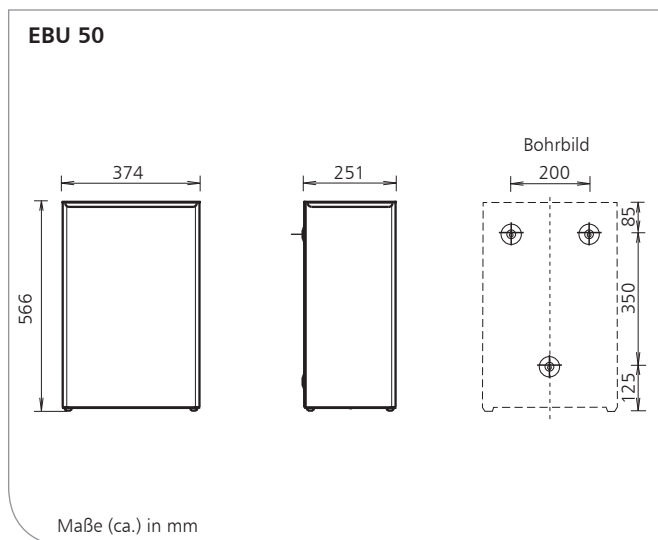
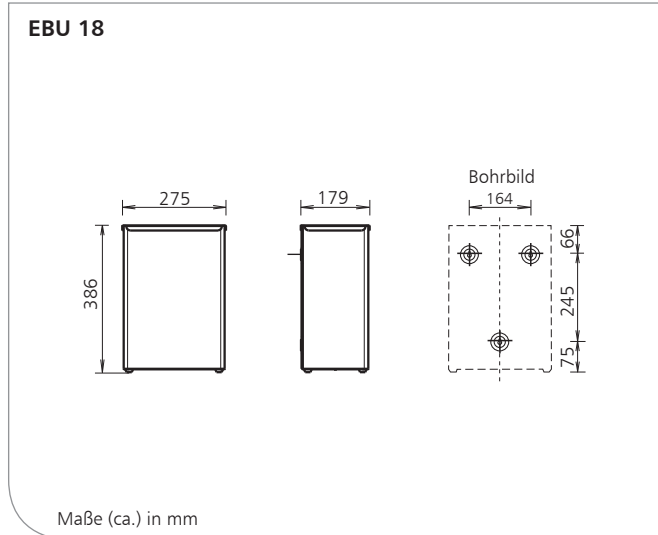

#### Produkteigenschaften

- ▶ Abfallbehälter mit innenliegendem Bügel zur unsichtbaren Fixierung des Abfallbeutels
- ▶ Hochwertiges und robustes Edelstahlgehäuse
- ▶ Mit Einwurffrahmen
- ▶ Zur Wandmontage oder freistehend
- ▶ Einwurffrahmen zum Tausch des Abfallbeutels abnehmbar
- ▶ Inkl. Montageset für Dreipunkt-Wandbefestigung

#### Wissenswertes

Referenzen:

- ▶ Kongresszentren, Messen, Flughäfen, Bahnhöfe, Gastronomie, Alten-/Pflegeheime, Krankenhäuser, Labors, Großküchen, Lebensmittelverarbeitung, Industrie, Einkaufszentren, Hotels, Justizvollzugsanstalten, Schulen, Kindergärten, Sportstätten, Verwaltungen

Einsatzbeispiele:

- ▶ Waschräume, Toiletten, Bäder, Pflege- und Untersuchungsräume, Küchen, Eingangsbereiche

#### Technische Daten

Behälter:

Edelstahl AISI 304, geschliffen mit Anti-Fingerprint-Beschichtung (AFP), pulverbeschichtet weiß (RAL 9010) oder pulverbeschichtet mattschwarz (RAL 9005)

Füllvolumen:

18 Liter (EBU 18), 50 Liter (EBU 50)

Wandmontage:

Wandmontage mit 3 Schrauben und Dübeln

Gewicht (EBU 18):

3,480 kg

Gewicht (EBU 50):

5,620 kg

**Ausschreibungstexte - Siehe Rückseite**



Technische Änderungen vorbehalten.



OPHARDT HYGIENE-TECHNIK GmbH + Co. KG

Lindenau 27 | 47661 Issum | Germany

Tel.: +49 (0) 28 35 18-10 | Fax +49 (0) 28 35 18-77

planer@ophardt.com | www.ophardt.com

# EBU 18 - EBU 50

Abfallbox mit abnehmbarem Einwurfrahmen, Edelstahl (AFP)  
oder pulverbeschichtet, 18 Liter oder 50 Liter

## Ausschreibungstext EBU 18

**SanTRAL® Classic EBU 18 E Steel Touch (ST)**

**Art.-Nr. 1423042**

. . . Stück Abfallbox, 18 Liter, aus geschliffenem  
Edelstahl mit Ophardt Hygiene Anti-  
Fingerprint-Beschichtung (AFP),  
abnehmbarer Einwurfrahmen,  
mit innenliegendem Beutelhalter,  
für Wandmontage und freistehend  
Abmessung: B 275 x H 386 x T 179 mm

## Weitere Modelle:

EBU 18 P Ivory White (IW), Weiß RAL 9010 Art.-Nr. 1423053

EBU 18 P Midnight (MN), Mattschwarz RAL 9005 Art.-Nr. 1423059

**Weitere RAL-Classic Farben auf Anfrage.**

## Ausschreibungstext EBU 50

**SanTRAL® Classic EBU 50 E Steel Touch (ST)**

**Art.-Nr. 1413896**

. . . Stück Abfallbox, 50 Liter, aus geschliffenem  
Edelstahl mit Ophardt Hygiene Anti-  
Fingerprint-Beschichtung (AFP),  
abnehmbarer Einwurfrahmen,  
mit innenliegendem Beutelhalter,  
für Wandmontage und freistehend  
Abmessung: B 374 x H 566 x T 251 mm

## Weitere Modelle:

EBU 50 P Ivory White (IW), Weiß RAL 9010 Art.-Nr. 1413895

EBU 50 P Midnight (MN), Mattschwarz RAL 9005 Art.-Nr. 1422274

**Weitere RAL-Classic Farben auf Anfrage.**

Fabrikat: **SanTRAL® Classic**

Hersteller: OPHARDT HYGIENE-TECHNIK GmbH + Co. KG

## Kompatibles Zubehör

► **EBU 18:** PB 3, Polybeutel weiß, 200 Stück,  
Art.-Nr. 186400

► **EBU 50:** PB 4, Polybeutel weiß, 200 Stück ,  
Art.-Nr. 128100