

SH Signalfarben

Schalhalter mit Auffangschale für ingo-man® und ingo-man® plus Spender, über Spendergehäuse zu hängen, fängt von Händen abtropfendes Desinfektionsmittel auf

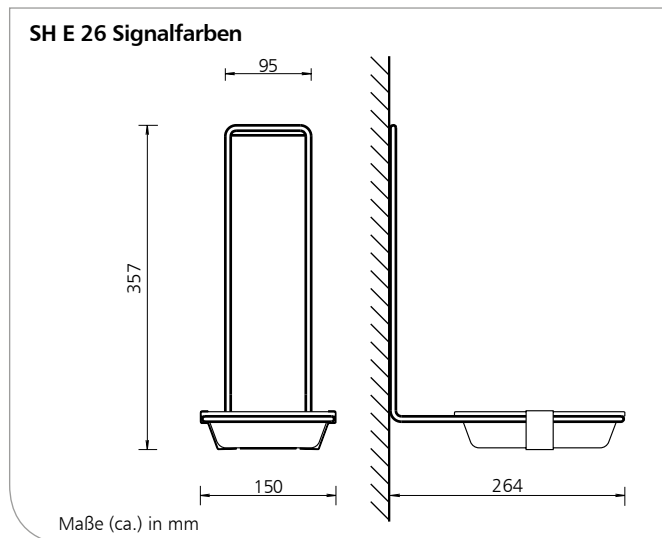

Produkteigenschaften

- ▶ Zum einfachen Hängen über das Spendergehäuse
- ▶ Für 500 ml- oder 1000 ml- ingo-man® und ingo-man® plus Spender
- ▶ In Signalfarben
- ▶ Mit herausnehmbarer Schale

Wissenswertes

- Referenzen: ▶ Kliniken, Arztpraxen, Gesundheits- und Pflegeeinrichtungen, Labore, Rettungswachen, Großküchen, Lebensmittelindustrie
- Einsatzbeispiele: ▶ Besonders geeignet für Händehygiene- und in medizinischen und lebensmittelverarbeitenden Bereichen

Technische Daten

- Schale: Kunststoff
 Wandhalter: Edelstahl
 Schalenklammer: Federstahl
 Montage: über das Spendergehäuse

Ausschreibungstexte - Siehe Rückseite

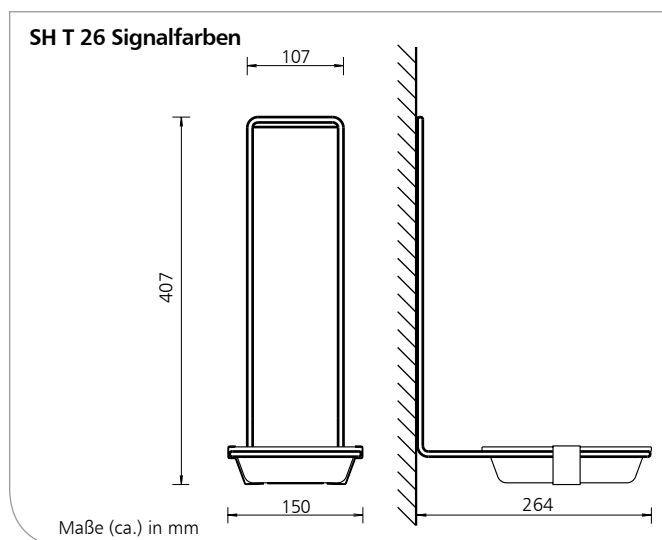

SH Signalfarben/0320/1.1



Technische Änderungen vorbehalten.



OPHARDT HYGIENE-TECHNIK GmbH + Co. KG
 Lindenau 27 | 47661 Issum | Germany
 Tel.: +49 (0) 28 35 18-10 | Fax +49 (0) 28 35 18-77
 planer@ophardt.com | www.ophardt.com

SH Signalfarben

Schalenhalter mit Auffangschale für ingo-man® und ingo-man® plus Spender, über Spendergehäuse zu hängen, fängt von Händen abtropfendes Desinfektionsmittel auf

Ausschreibungstexte

- ingo-man® SH E 26 leuchtgelb**
Art.-Nr. 1418976
... Stück Schalenhalter, leuchtgelb,
aus Edelstahl mit Kunststoff-Schale,
Fixierung durch Spendergehäuse,
für 500 ml ingo-man® und ingo-man® plus
Spender
Abmessung: B 150 x H 357 x T 264 mm
- ingo-man® SH T 26 leuchtgelb**
Art.-Nr. 1418979
... Stück Schalenhalter, leuchtgelb,
aus Edelstahl mit Kunststoff-Schale,
Fixierung durch Spendergehäuse,
für 1000 ml ingo-man® und ingo-man® plus
Spender
Abmessung: B 150 x H 407 x T 264 mm
- ingo-man® SH E 26 leuchtrot**
Art.-Nr. 1418978
... Stück Schalenhalter, leuchtrot,
aus Edelstahl mit Kunststoff-Schale,
Fixierung durch Spendergehäuse,
für 500 ml ingo-man® und ingo-man® plus
Spender
Abmessung: B 150 x H 357 x T 264 mm
- ingo-man® SH T 26 leuchtrot**
Art.-Nr. 1418981
... Stück Schalenhalter, leuchtrot,
aus Edelstahl mit Kunststoff-Schale,
Fixierung durch Spendergehäuse,
für 1000 ml ingo-man® und ingo-man® plus
Spender
Abmessung: B 150 x H 407 x T 264 mm
- ingo-man® SH E 26 leuchthellorange**
Art.-Nr. 1418977
... Stück Schalenhalter, leuchthellorange,
aus Edelstahl mit Kunststoff-Schale,
Fixierung durch Spendergehäuse,
für 500 ml ingo-man® und ingo-man® plus
Spender
Abmessung: B 150 x H 357 x T 264 mm
- ingo-man® SH T 26 leuchthellorange**
Art.-Nr. 1418980
... Stück Schalenhalter, leuchthellorange,
aus Edelstahl mit Kunststoff-Schale,
Fixierung durch Spendergehäuse,
für 1000 ml ingo-man® und ingo-man® plus
Spender
Abmessung: B 150 x H 407 x T 264 mm

Fabrikat: **ingo-man®**
Hersteller: OPHARDT HYGIENE-TECHNIK GmbH + Co. KG