

SH 4

Schalenhalter mit Auffangschale für ingo-man® plus Touchless-, Weco Touchless- und 1000 ml Weco-Spender, über Spendergehäuse zu hängen, fängt von den Händen abtropfendes Desinfektionsmittel auf

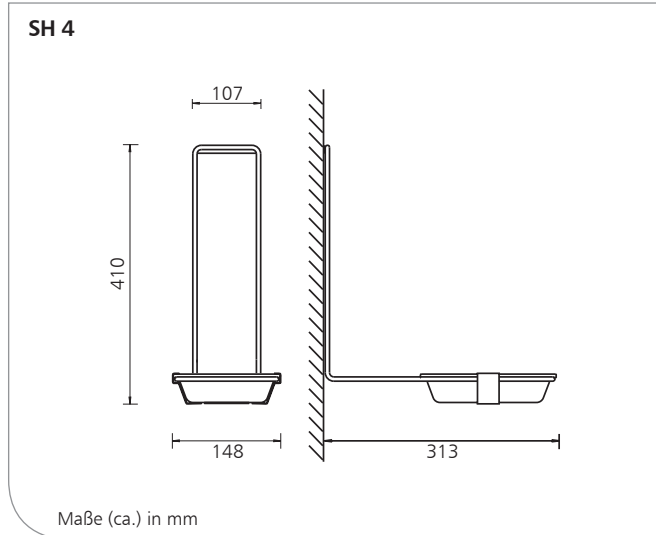

Produkteigenschaften

- ▶ Zum einfachen Hängen über das Spendergehäuse
- ▶ Für 500 ml- oder 1000 ml-ingo-man® plus Touchless-, Weco Touchless- und 1000 ml Weco- Spender
- ▶ Mit herausnehmbarer Schale

Wissenswertes

Referenzen:

- ▶ Kliniken, Arztpraxen, Gesundheits- und Pflegeeinrichtungen, Labore, Rettungswachen, Großküchen, Lebensmittelindustrie

Einsatzbeispiele:

- ▶ Besonders geeignet für Händehygiene- und in medizinischen und lebensmittelverarbeitenden Bereichen

Technische Daten

Schale:	Kunststoff
Wandhalter:	Edelstahl
Schalenklammer:	Edelstahl
Montage:	über das Spendergehäuse

Ausschreibungstexte - Siehe Rückseite

SH 4/1216/1.0



Technische Änderungen vorbehalten.
Vor Einsatz neuer Füllgüter sind Tests erforderlich!

OPHARDT
hygiene

OPHARDT Hygiene-Technik GmbH + Co. KG
Lindenau 27 | 47661 Issum | Germany
Tel.: +49 2835 18-10 | Fax: +49 2835 18-77
www.ophardt.com | E-Mail: planer@ophardt.com

SH 4

Schalenhalter mit Auffangschale für ingo-man® plus Touchless-, Weco Touchless- und 1000 ml Weco-Spender, über Spendergehäuse zu hängen, fängt von den Händen abtropfendes Desinfektionsmittel auf

Ausschreibungstexte

... Stück **ingo-man® plus SH 4** Art.-Nr. 1416600
Schalenhalter,
aus Edelstahl mit Kunststoff-Schale,
Fixierung durch Spendergehäuse,
für ingo-man® plus Touchless-,
Weco Touchless- und 1000 ml Weco- Spender
Abmessung: B 148 x H 410 x T 313 mm

Fabrikat: **ingo-man® plus**
Hersteller: OPHARDT HYGIENE-TECHNIK GmbH + Co. KG