

Kombination aus Chromnickelstahl

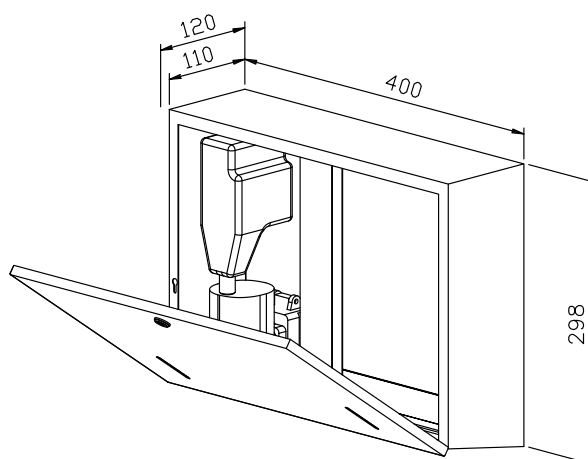

Die Kombination besteht aus einem Handtuchspender und einem Seifenschaumspender.

- Ganzmetallgehäuse aus robustem, pflegeleichtem Chromnickelstahl WN 1.4301, matt geschliffen, alle Ecken komplett geschweißt.
- Kombination mit Zylinderschloss abschließbar.
- Sichtschlitze als Füllstandsanzeige.
- Spender zum Nachfüllen klappbar.
- Handtuchspender Füllmenge ca. 500 Papierhandtücher.
- Seifenschaumspender vorgesehen für 400-ml-Einwegflasche Seifenschaumkonzentrat und einhandbedienbarer, tropffreier Seifenschaumpumpe.
- Leicht zu reinigen durch optimale Zugänglichkeit.
- Einfache Montage, nach den Fliesen ausrichten und mit 4 Schrauben befestigen.
- Auf Anfrage auch in polierter Ausführung oder mit anderen Oberflächen erhältlich.

Textvorschlag für Ausschreibungen:

Kombination aus Chromnickelstahl WN 1.4301, für Aufputzmontage, matt geschliffen. Bestehend aus Handtuchspender, Füllmenge ca. 500 Papierhandtücher; Seifenschaumspender, Fassungsvermögen 400 ml, mit Zylinderschloss abschließbar.

Abmessungen 400 x 298 x 120 mm; einschließlich Befestigungsmaterial, Erstbefüllung mit Seifenschaumkonzentrat und einem Paket Papierhandtücher.

Artikel Nr. WP 550-5

