

SEIFENSPENDER WP 173-1 ZUM EINBAU IN SCHRANK



67 x 150 x 88 mm
200 ml Seifentank

- Blechteile aus robustem, pflegeleichtem Chromnickelstahl WN 1.4404.
- Spender mit patentierter, einhandbedienbarer, tropffreier Seifenpumpe.
- Zum Einbau in bauseitigen Schrank. Nachfüllen von oben.
- Mit fest eingebautem Seifentank, Fassungsvermögen 200ml
- Lieferung inklusive selbstklebendem Hinweissymbol „Seife“
- Einfache Montage, mit 2 Schrauben in bauseitigen Schrank montieren.



Textvorschlag für Ausschreibungen:

Seifenspender aus Chromnickelstahl WN 1.4404, für Einbau in Schrank, mit fest eingebautem 200-ml-Seifentank.

Abmessungen 67 x 150 x 88 mm; einschließlich Befestigungsmaterial und selbstklebendem Hinweissymbol.

Artikel Nr. WP 173-1

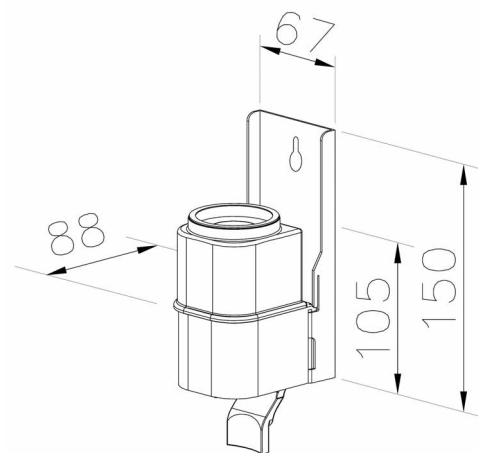

Lieferbare Oberfläche	Ident-Nr.
matt geschliffen	727 174

Ernst Wagner GmbH & Co. KG

Ernst-Abbe-Straße 21 · D-72770 Reutlingen · Tel.: +49712151539-0 · Fax: -20
info@wagner-ewar.de · www.wagner-ewar.de

WAGNER
EWAR