

## Handtuchspender aus Chromnickelstahl

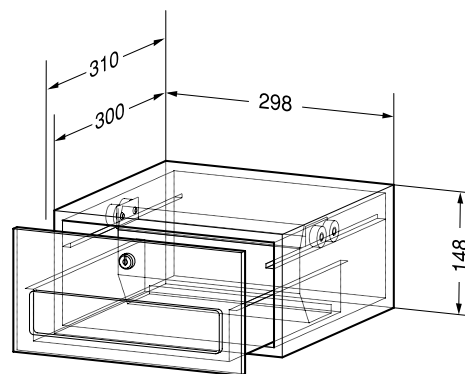

- Ganzmetallgehäuse aus robustem, pflegeleichtem Chromnickelstahl WN 1.4301, matt geschliffen, alle Ecken komplett geschweißt.
- Füllmenge ca. 500 Papierhandtücher.
- Zum bündigen Einbau in Waschtisch-Fronten.
- Spender zum Nachfüllen als Schublade ausziehbar.
- Spender mit Zylinderschloss abschließbar.
- Leicht zu reinigen durch optimale Zugänglichkeit.
- Montage: Der Einbau muss nach den baulichen Gegebenheiten individuell abgestimmt werden. Einbaumöglichkeit siehe Beispiel 1 + 2 + 3 der Montageanleitung.
- Einbaumaß 300 x 150 mm.
- Auf Wunsch sind Edelstahlschürzen lieferbar.
- Auf Anfrage auch in polierter Ausführung oder mit anderen Oberflächen erhältlich.

### Textvorschlag für Ausschreibungen:

Papierhandtuchspender aus Chromnickelstahl WN 1.4301, für Untertischmontage, matt geschliffen, mit Zylinderschloss abschließbar, zum Nachfüllen als Schublade ausziehbar.

Abmessungen 298 x 148 x 310 mm; für ca. 500 Papierhandtücher; einschließlich Befestigungsmaterial und einem Paket Papierhandtücher.

Artikel Nr. WP 170

Schürze auf Anfrage

