

Doppel - Toilettenpapierhalter aus Chromnickelstahl

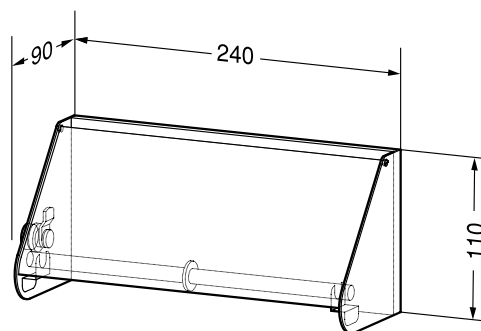

- Ganzmetallgehäuse aus robustem, pflegeleichtem Chromnickelstahl WN 1.4301, matt geschliffen.
- Vorgesehen für 2 Toilettenpapierrollen mit je max. 125 mm Rollendurchmesser = je 400 Blatt.
- Achse zum Nachfüllen herausnehmbar.
- Papierhalter durch Zylinderschloss, seitlich angebracht, abschließbar.
- Einfache Montage, nach den Fliesen ausrichten und mit 2 Schrauben befestigen.
- Auf Anfrage auch in polierter Ausführung oder mit anderen Oberflächen erhältlich.

Textvorschlag für Ausschreibungen:

Doppel Toilettenpapierhalter aus Chromnickelstahl WN 1.4301, für Aufputzmontage, matt geschliffen, mit Zylinderschloss abschließbar, für 2 Rollen.

Abmessungen 240 x 110 x 90 mm;
einschließlich Befestigungsmaterial.

Artikel Nr. WP 149

