

Abfallbehälter aus Chromnickelstahl

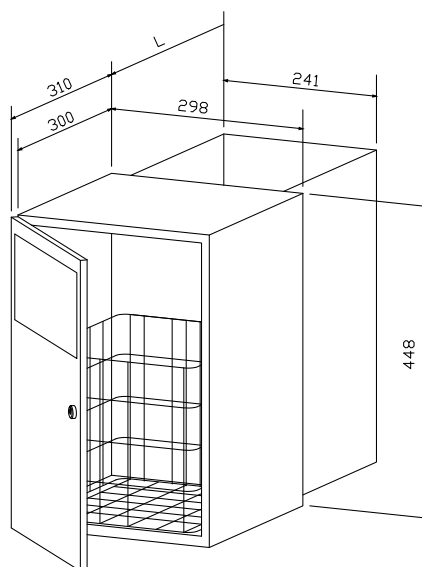

- Ganzmetallgehäuse aus robustem, pflegeleichtem Chromnickelstahl WN 1.4301, matt geschliffen, alle Ecken komplett geschweißt.
- Fassungsvermögen ca. 18 l.
- Abfalleinwurf durch selbstschließende, feuerhemmende Schwingklappe.
- Gehäusetüre zur Entleerung des Behälters schwenkbar.
- Ausstattung mit Gitterkorb.
- Abfallbehälter mit Zylinderschloss abschließbar.
- Leicht zu reinigen durch optimale Zugänglichkeit.
- Montage bodenfrei unter Waschtisch, oder mittels Konsole zur Befestigung an bauseitiger Rückwand gegen Mehrpreis.
- Auf Anfrage auch in polierter Ausführung oder mit anderen Oberflächen erhältlich.

Textvorschlag für Ausschreibungen:

Abfallbehälter aus Chromnickelstahl WN 1.4301, für Untertischmontage, matt geschliffen, Fassungsvermögen ca. 18 l, Abfalleinwurf durch selbstschließende, feuerhemmende Schwingklappe, mit herausnehmbarem Gitterkorb, mit Zylinderschloss abschließbar.

Abmessungen 298 x 448 x 310 mm;
einschließlich Befestigungsmaterial.

Artikel Nr. WP 139

Konsole WP 139
(bei Bestellung L - Maß angeben)

