

## Sensor - Flüssigseifenspender aus Chromnickelstahl

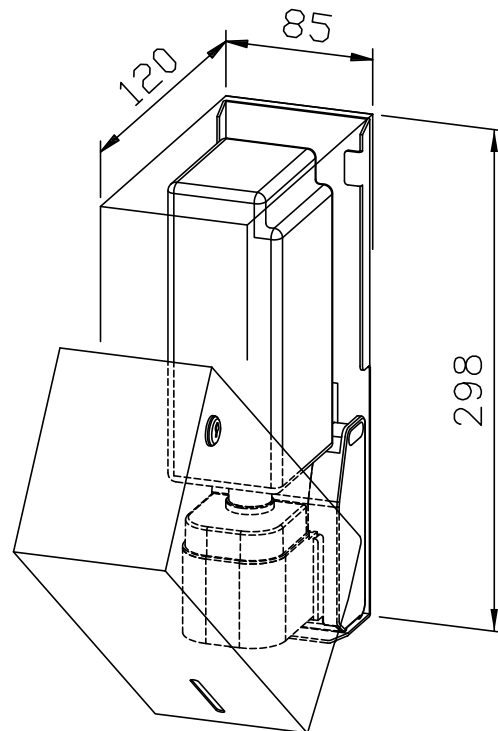
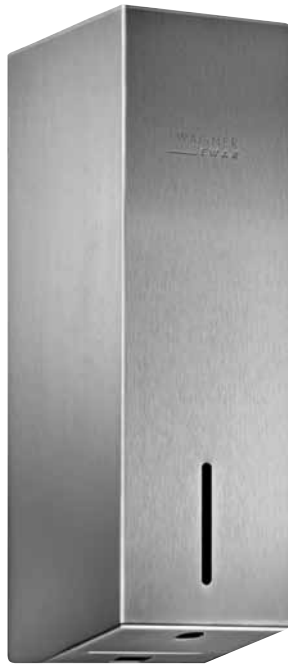

- Ganzmetallgehäuse aus robustem, pflegeleichtem Chromnickelstahl WN 1.4404, matt geschliffen, alle Ecken komplett geschweißt.
- EWAR® Sensor - Modul mit patentierter, tropffreier Seifenpumpe. (Details siehe Seite 232)
- Vorgesehen für 950-ml-Seifenflasche, nachfüllbar mit neuer Verschlusskappe (über Wagner-EWAR beziehbar) oder mit optionalem Aufstecktank.
- Sichtschlitz als Füllstandsanzeige.
- Gehäuse zum Nachfüllen klappbar.
- Spender mit Zylinderschloss, seitlich angebracht, abschließbar.
- Leicht zu reinigen durch optimale Zugänglichkeit.
- Einfache Montage, nach den Fliesen ausrichten und mit 3 Schrauben befestigen.

### Textvorschlag für Ausschreibungen:

Sensor - Flüssigseifenspender aus Chromnickelstahl WN 1.4404 für Aufputzmontage, matt geschliffen, mit Zylinderschloss abschließbar.

Abmessungen 85 x 298 x 120 mm; für 950-ml-Seifenflaschen; einschließlich Befestigungsmaterial, Batterien und Erstbefüllung.

Artikel Nr. WP 102e

### Lieferbare Oberflächen

matt geschliffen (standard)  
hochglanzpoliert  
(farbige) Kunststoff - Pulverbeschichtung

### Bestellnummer

727 306  
731 306  
728 306

